



Ventouse triple fonction Mod. ARGO

La ventouse triple fonctions automatique modèle ARGO, pour l'irrigation et eaux traitées, garantit un bon fonctionnement des réseaux en assurant le dégazage par l'évacuation des poches d'air sous pression, l'entrée et sortie d'air à grand débit d'air pendant la vidange et le remplissage des conduites.



Principales caractéristiques et avantages

- Corps à chambre simple PN 16, pourvu de nervures pour un guidage uniforme et précis de l'équipage mobile.
- Le corps aérodynamique à passage intégral évite les fermetures prématurées de l'équipage mobile en cas de grandes vitesses d'entrée et sortie d'air aussi.
- Dispositifs pour entrée d'air seule (IO), l'évacuation d'air seule (EO) et anti-coup de bélier (AS) disponibles sur demande.
- Disponible version avec mécanisme de prévention de replissage rapide RFP.
- Vannette de vidange CSA pour la purge pendant la maintenance disponible sur demande.
- Maintenance aisée par le dessus, sans démontage de la ventouse.
- Joints d'étanchéité dynamique pour éviter les fuites en cas de basses pressions.
- Structure compacte et fiable dont les composants sont complètement résistants à la corrosion et aux composants chimiques. Maintenance minimale.
- Conception en accord avec la norme EN1074-4.
- Agréé pour une utilisation en eau potable.

Applications

- Réseaux d'irrigation.
- Réseaux d'eau potable.
- Systèmes de refroidissement, installations industrielles.
- En général, ce modèle est utilisé sur les changements de pentes et aux points hauts des conduites.

Principe de fonctionnement - ARGO 3F

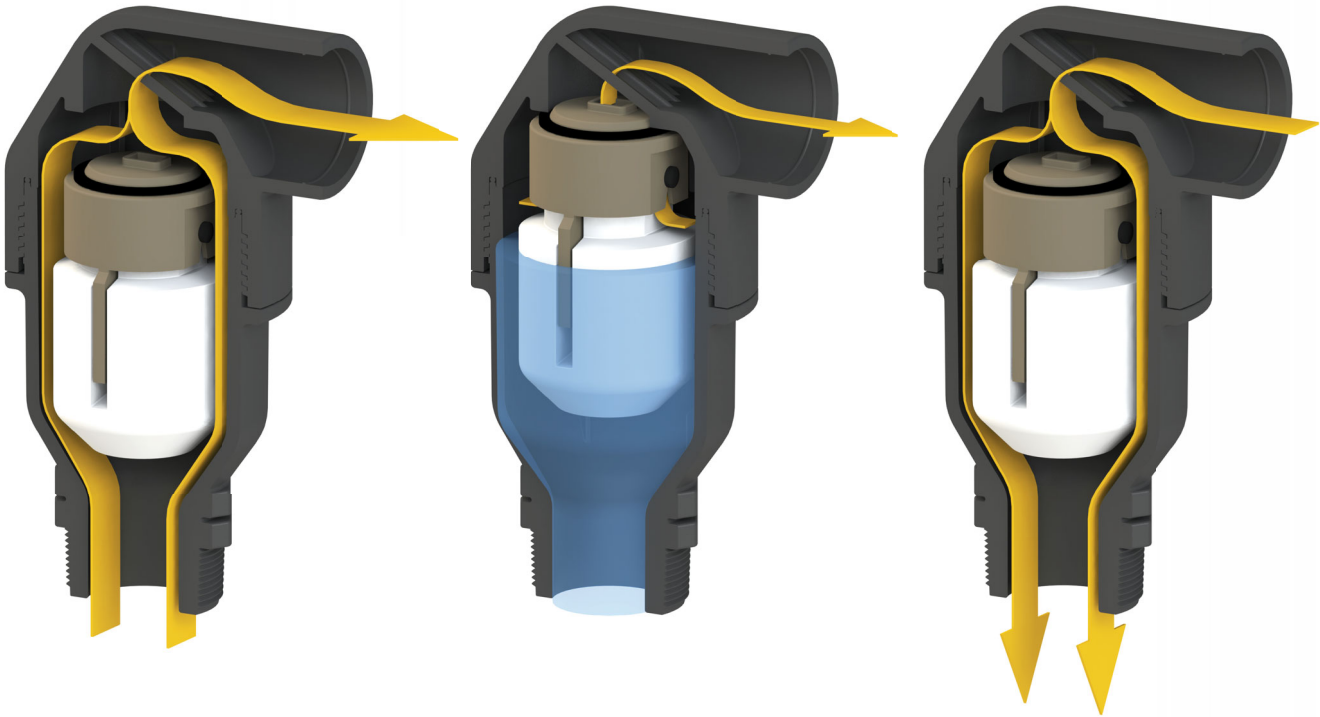

Sortie d'air à grand débit pendant le remplissage

Pendant le remplissage de la conduite, il est nécessaire de vider l'air au fur et à mesure que la conduite se remplit. La ventouse ARGO 3F, grâce à son corps à passage intégral et son flotteur aérodynamiques, évite la fermeture prématurée de l'équipage mobile pendant cette phase.

Évacuation d'air pendant le fonctionnement

Pendant le fonctionnement, l'air produit dans la conduite est accumulé dans la partie supérieure de la ventouse. Petit à petit, il est comprimé et la pression arrive à la pression d'eau. Quand son volume augmente, le niveau d'eau baisse permettant à l'air de sortir par la tuyère.

Entrée d'air à grand débit pendant la vidange

Pendant la vidange de la conduite, ou casse de conduites, il est nécessaire de faire rentrer autant d'air que la quantité d'eau sortant pour éviter des dépressions et des dommages sérieux à la conduite et au système entier.

Détails techniques - ARGO 3F

Caractéristiques aérauliques

SORTIE D'AIR PENDANT LE REMPLISSAGE

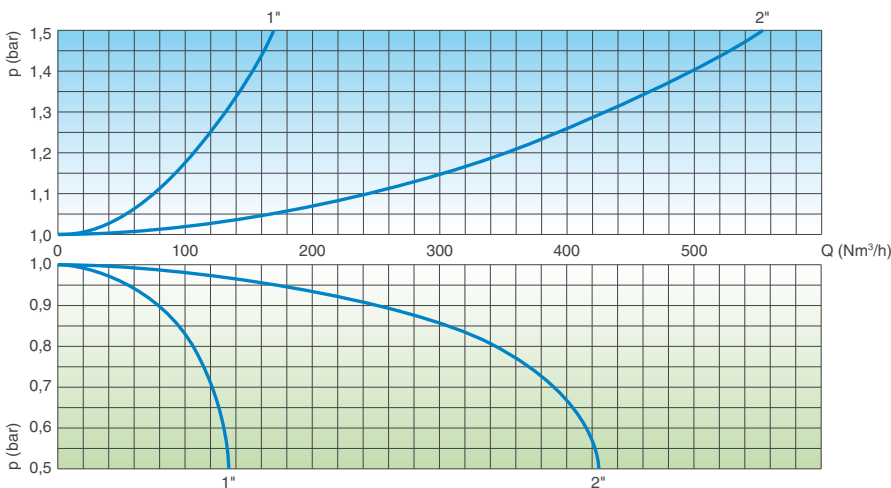

ENTRÉE D'AIR PENDANT LA VIDANGE

SORTIE D'AIR PENDANT LE FONCTIONNEMENT

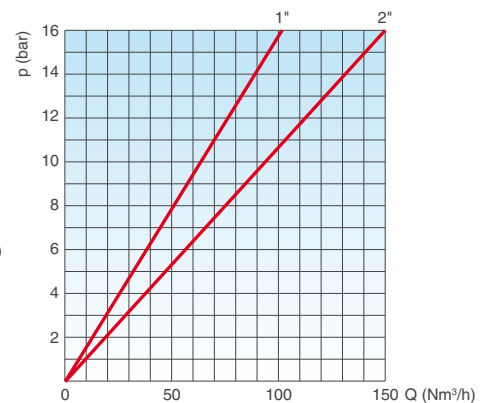

Les diagrammes ont été créés en Kg/s à partir de tests au laboratoire et analyses numériques ensuite convertis en Nm³/h en utilisant un coefficient de sécurité.

Principe de fonctionnement - ARGO 3F AS

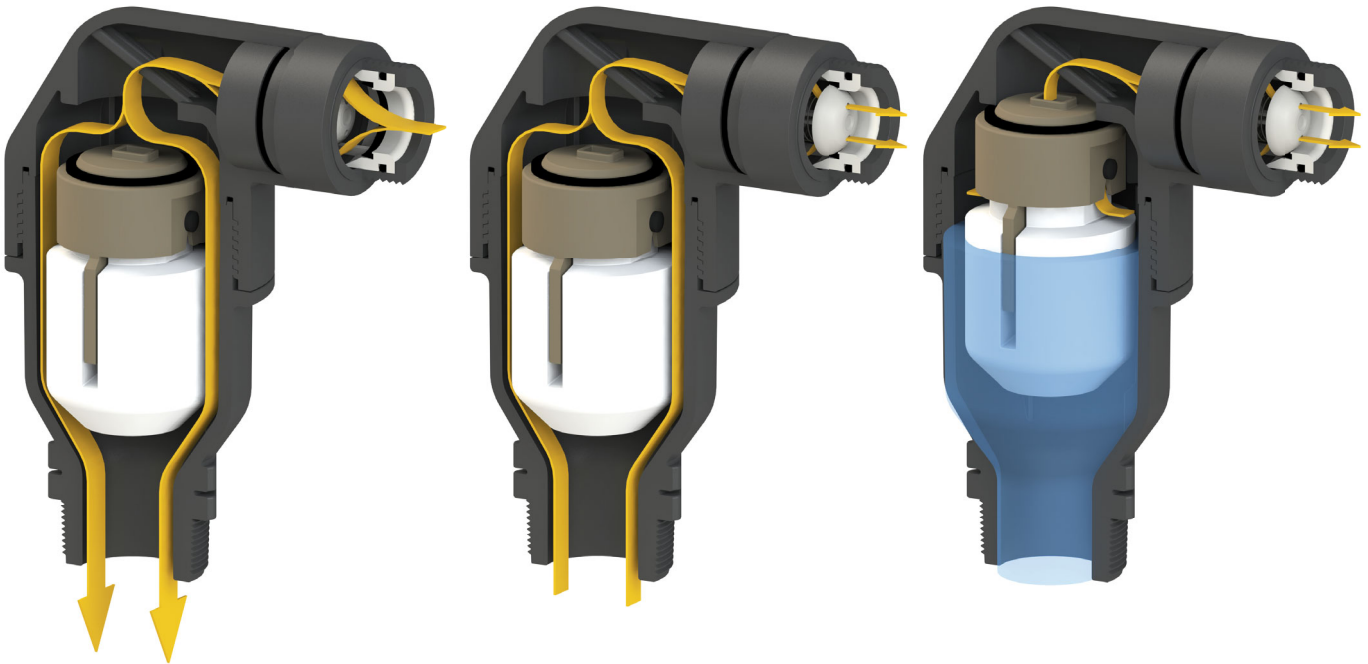

Entrée d'air à grand débit pendant la vidange

Pendant la vidange de la conduite, ou casse de conduites, il est nécessaire de faire rentrer autant d'air que la quantité d'eau sortant pour éviter des dépressions et des dommages sérieux à la conduite et au système entier.

Sortie d'air contrôlée

Pendant le remplissage de la conduite, il est nécessaire d'éviter les fermetures rapides responsables des coups de béliers. Le système anti-coup de bélier contrôle le débit d'air réduisant la vitesse d'approche de la colonne d'eau. Le risque de surpression est alors minimisé.

Évacuation d'air pendant le fonctionnement

Pendant le fonctionnement, l'air produit dans la conduite est accumulé dans la partie supérieure de la ventouse. Petit à petit, il est comprimé et la pression arrive à la pression d'eau. Quand son volume augmente, le niveau d'eau baisse permettant à l'air de sortir par la tuyère.

Détails techniques - ARGO 3F AS

Diagramme de choix de la ventouse

Dimensionnement préliminaire en fonction du diamètre interne de la conduite et de la vitesse de l'air en m/s. SORTIE D'AIR PENDANT LE FONCTIONNEMENT

DN conduite (mm)

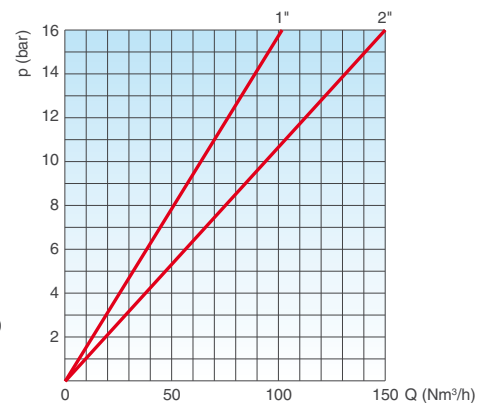
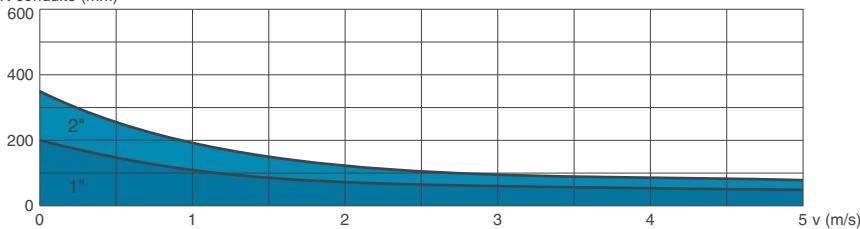

Caractéristiques aérauliques

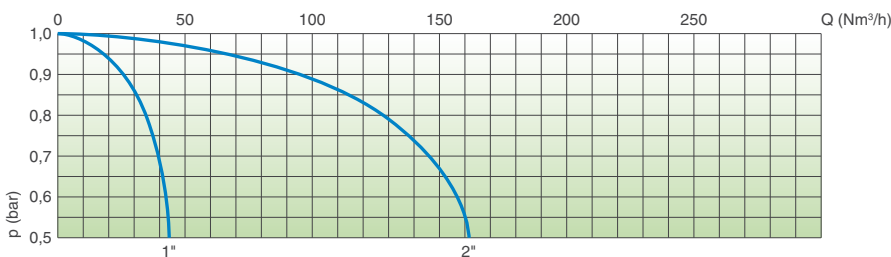

ENTRÉE D'AIR PENDANT LA VIDANGE

Les diagrammes ont été créés en Kg/s à partir de tests au laboratoire et analyses numériques ensuite convertis en Nm³/h en utilisant un coefficient de sécurité.

Principe de fonctionnement - ARGO 3F RFP



Sortie à grand débit d'air pendant

Pendant le remplissage de la conduite, il est nécessaire de vider l'air au fur et à mesure que la conduite se remplit. La ventouse ARGO 3F RFP, grâce à son corps et son flotteur aérodynamiques, évite une fermeture prématurée de l'équipage mobile pendant cette phase.



Sortie contrôlée

Si la pression différentielle d'air, pendant le remplissage de la conduite, augmente au dessus d'une certaine valeur, il y a le risque de coup de bélier. Quand cela arrive, le flotteur supérieur s'élève automatiquement, réduisant le débit d'air et par conséquent la vitesse de la colonne d'eau en approche.



Évacuation d'air en pression

Pendant le fonctionnement, l'air produit dans la conduite est accumulé dans la partie supérieure de la ventouse. Petit à petit, il est comprimé et la pression arrive à la pression d'eau. Quand son volume augmente, le niveau d'eau baisse permettant à l'air de sortir par la tuyère.



Entrée d'air à grand débit d'air

Pendant la vidange de la conduite, ou casse de conduites, il est nécessaire de faire rentrer autant d'air que la quantité d'eau sortant pour éviter des dépressions et des dommages sérieux à la conduite et au système entier.

Détails techniques - ARGO 3F RFP

Caractéristiques aérauliques

SORTIE D'AIR PENDANT LE REMPLISSAGE

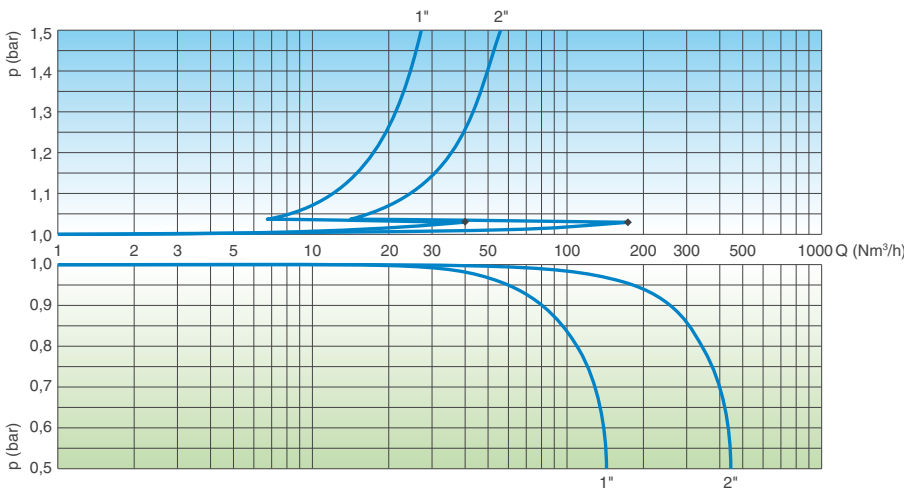

ENTRÉE D'AIR PENDANT LA VIDANGE

SORTIE D'AIR PENDANT LE FONCTIONNEMENT

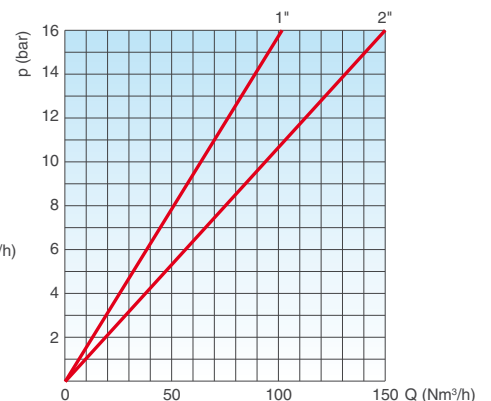

Les diagrammes ont été créés en Kg/s à partir de tests au laboratoire et analyses numériques ensuite convertis en Nm³/h en utilisant un coefficient de sécurité.

Détails techniques

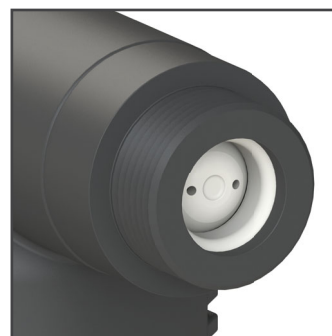
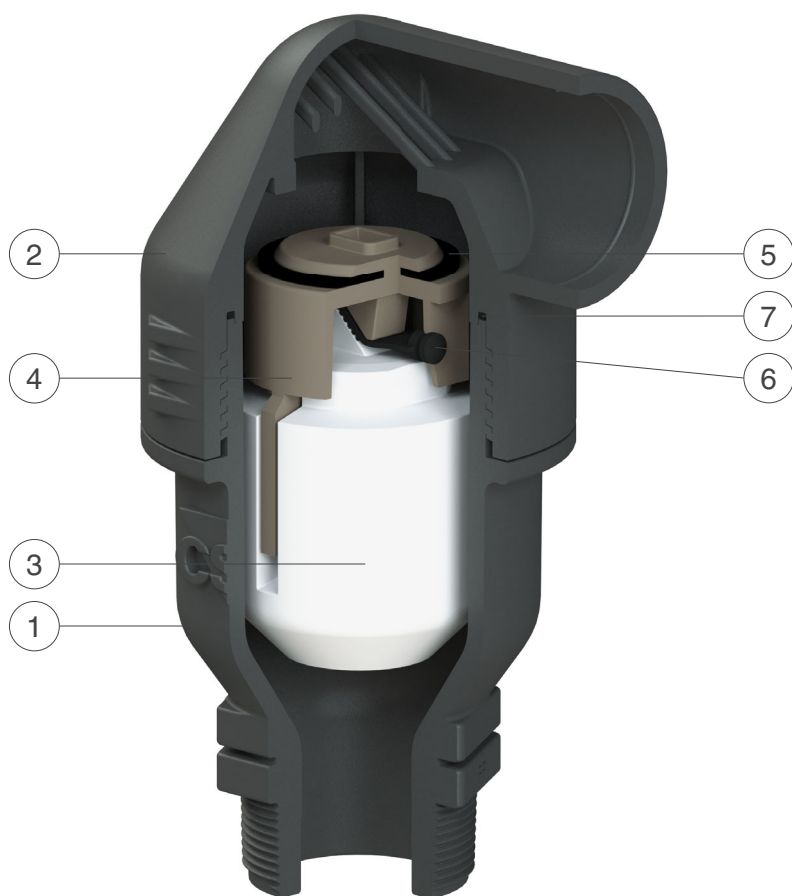

Dispositif AS/IO de PP avec raccordement fileté male 2".

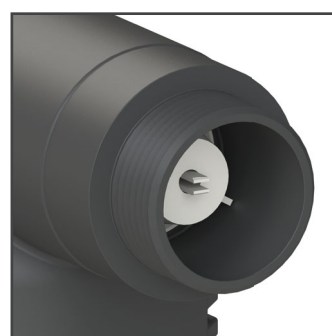

Dispositif EO de PP avec raccordement fileté male 2".

N.	Composant	Matériau	Caractéristiques
1	Corps	polypropylène renforcé par fibre de verre	avec nervure pour un meilleur guidage
2	Couvercle	polypropylène renforcé par fibre de verre	fourni avec grille de protection
3	Flotteur	polypropylène	solide et résistant à haute pression
4	Obturbateur cinétique	polyamide renforcé par fibre de verre	haute capacité de sortie d'air
5	Joint de l'orifice cinétique	EPDM	
6	Joint de l'orifice automatique	EPDM	
7	Joint torique	EPDM	

La liste de matériaux et composants peut être modifiée sans préavis préalable en fonction de l'évolution technique.

Conditions de travail

Eau traitée, maximum 60°C.
Pression maximum 16 bar.
Pression minimum 0,3 bar,
inférieure sur demande.

Choix de ventouse

Matériau du corps: PP renforcé avec fibre de verre. DN: DN 25, DN 50 (1", 2").
Raccordement : fileté male BSPT or NPT.
Certifié selon la norme EN-1074/4.

Spécifications tuyère

DN ventouse	orifice cinétique		or. autom.
	d (mm)	A (mm ²)	A (mm ²)
1"	21	346	5
2"	45	1590	12

Poids et dimensions

Raccordement (E) pouces	A mm	B mm	C mm	D mm	Poids Kg
Fileté 1"	80	167	92	CH 41	0,3
Fileté 2"	110	226	135	CH 65	0,75

Les valeurs indiquées sont approximatives, consultez-nous pour détails.

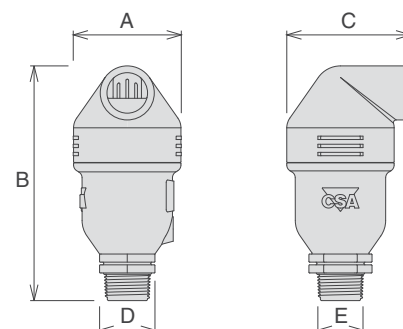

Détails techniques - ARGO 3F RFP

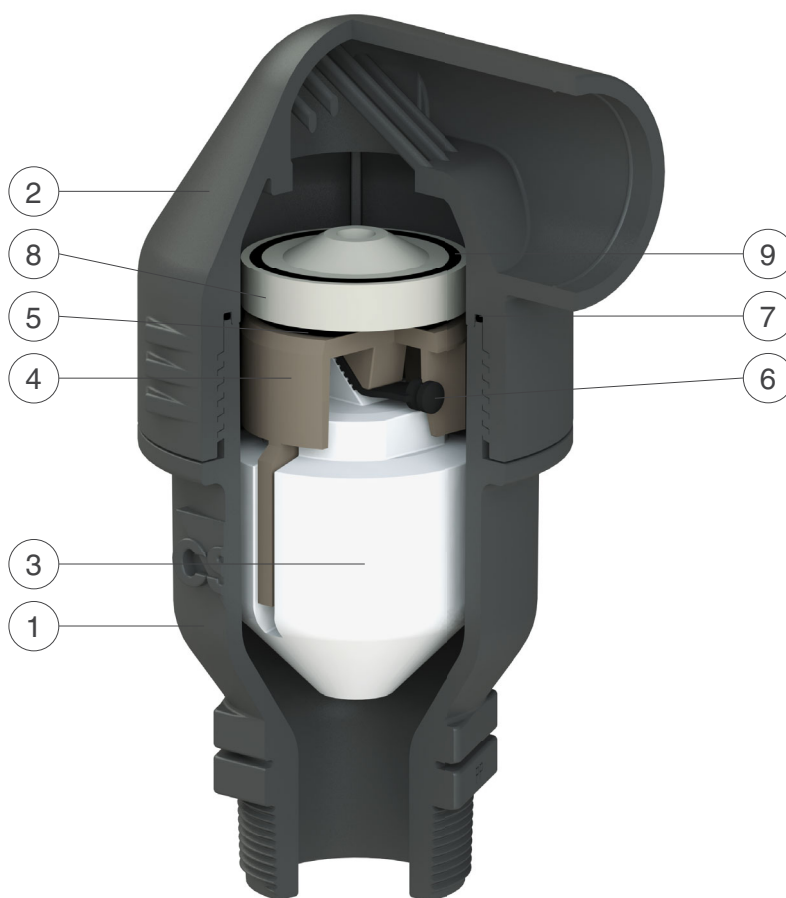

N.	Composant	Matériau	Caractéristiques
1	Corps	polypropylène renforcé par fibre de verre	avec nervure pour un meilleur guidage
2	Couvercle	polypropylène renforcé par fibre de verre	fourni avec grille de protection
3	Flotteur	polypropylène	solide et résistant à haute pression
4	Obturbateur cinétique	polyamide renforcé par fibre de verre	haute capacité de sortie d'air
5	Joint de l'orifice cinétique	EPDM	
6	Joint de l'orifice automatique	EPDM	
7	Joint torique	EPDM	
8	Plaque RFP	polypropylène	
9	Joint torique	EPDM	

La liste de matériaux et composants peut être modifiée sans préavis préalable en fonction de l'évolution technique.