



Vanne de régulation et contrôle niveau proportionnel à commande électrique Mod. XLC 365/465-MCP

La vanne CSA XLC 365/465-MCP est une vanne de régulation à fonctionnement 100% hydraulique qui régule le niveau constant d'un réservoir, quelles que soient les variations de pression en amont, au moyen d'un pilote de modulation de débit proportionnel en acier inoxydable. Le circuit est également équipé d'une électrovanne activant un mode de contrôle marche-arrêt en réponse aux signaux provenant de la télécommande ou d'un contrôleur. Grâce à une vanne à pointeau sur la chambre, le temps de réponse peut être ajusté, pour éviter les effets de coup de bélier pendant la phase de fermeture. Elle est normalement équipée d'indicateur visuel de position, fabriquée avec un corps en fonte ductile revêtu époxy et parties internes en acier inox et conçue pour réduire la perte de charge, les bruits et les dommages liés à la cavitation.

Applications

- Pour les réservoirs de rupture de pression avec contrôle de niveau proportionnel et contrôle et sauvegarde électronique de secours, pour éviter les débordements.
- Pour le contrôle de niveau sur les canalisations alimentées par gravité avec mode marche/arrêt commandé à distance ou par alarmes.

Accessoires

- Transmetteur On-Off Mod. CSA CSPO.
- Kit de mesure de pression.
- Filtre autonettoyant à haute capacité.
- Le dispositif anti-cavitation AC est recommandé pour une régulation précise en cas de faible débit.
- Régulateur mécanique de débit CSFL.

Informations pour le dimensionnement

- Éviter les coudes et les points hauts sur la tuyauterie entre la vanne et le pilote de contrôle de niveau pour prévenir la formation de poches d'air.
- Pour un fonctionnement correct, il est nécessaire d'avoir un minimum de 0.6 bar sur le pilote de contrôle de niveau. Ne pas le faire entraîne des retards de réaction du pilote et des dysfonctionnements. Envisagez l'utilisation d'un pilote de maintien pour les conditions de basse pression et/ou le régulateur de débit mécanique CSA CSFL.

Fonctionnalités supplémentaires

- XLC 365/465-MCP-FR Contrôle de niveau proportionnel et commande électrique On / Off avec fonction anti refoulement.
- XLC 365/465-MCP-R Contrôle de niveau proportionnel et commande électrique On / Off avec pilote de protection des surpressions.

Conditions d'utilisations

- Fluide: Eau traitée.
- Pression minimale de fonctionnement: 0.6 bar sur le pilote de contrôle de niveau.
- Pression maximale de fonctionnement: 16 bars.
- Pression de service recommandée: 6 bars. Valeurs supérieures sur demande.
- Température maximale du fluide: 70°C.

Plage de réglage du pilote de contrôle de niveau

- 85 mm en version standard, autres valeurs sur demande.

Caractéristiques de l'électrovanne

- Tension: 24 V DC, 24 V/50 Hz, 230 V/50 Hz autres tensions sur demande.
- Consommation électrique: Appel AC (VA) 24, Maintien AC (VA) 17 (8 W), DC bobine chaude/froide 8/9 W.

Principe de fonctionnement

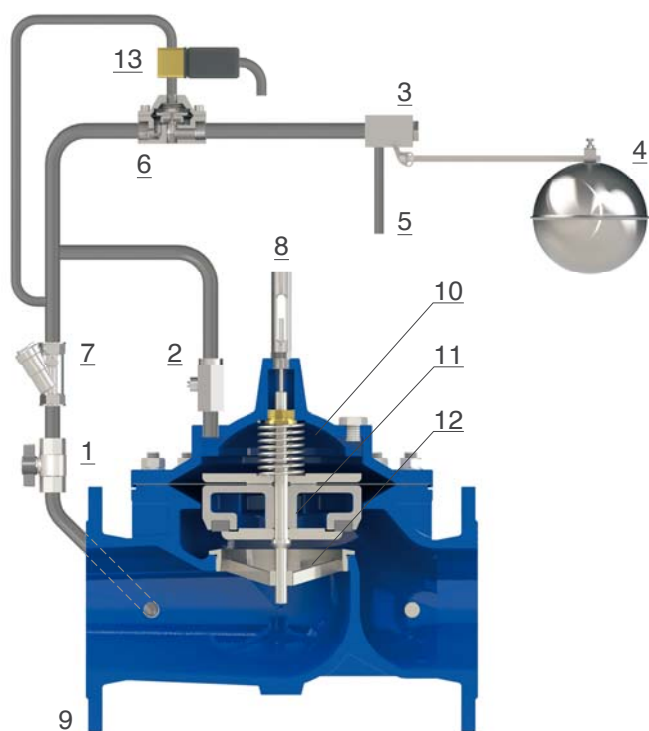

La vanne XLC 365/465-MCP est actionnée par un pilote proportionnel à modulation de débit 2 voies (3) entièrement fabriqué en acier inoxydable et relié à la vanne par un tuyau non fourni. Si le niveau baisse à l'intérieur du réservoir en raison de la consommation, le pilote proportionnel (3) s'ouvre et décharge la chambre principale (10) par la vidange (5). Par conséquent, le clapet (11) s'ouvre proportionnellement à la demande pour générer un débit au travers du siège (12). Si le niveau du réservoir augmente en raison du remplissage, le pilote (3) modulera, limitant le débit au travers de la vidange (5) et, si nécessaire, fermera la vanne en envoyant la pression amont dans la chambre principale (10). En cas de signaux envoyés à l'électrovanne (13), le débit à travers l'accélérateur hydraulique (6) sera interrompu, déviant ainsi la pression amont vers la chambre principale (10) et fermant la vanne principale (9). Un orifice fixe est présent sur le filtre (7) pour le bon fonctionnement, tandis qu'une vanne à pointe sur la chambre (2) contrôlera la pression et le débit entrant et sortant pour éviter les surpressions lors de la fermeture.

Schéma d'installation

La vanne XLC 365/465-MCP est reliée au pilote de niveau (2) par un seul tuyau actionnée par des signaux envoyés par un contrôleur CSA ou à distance. Une vanne de sectionnement (1) est recommandée pour la maintenance et un filtre (3) est nécessaire en amont pour éviter les impuretés dans la vanne de régulation. Le pilote de contrôle de niveau constant (2) doit toujours être situé dans une position éloignée des turbulences de surface de l'eau créées par le tuyau d'alimentation d'entrée du réservoir. En cas de valeurs statiques supérieures à 6 bar le système AC (anti-cavitation) et un réducteur de pression CSA VRCD sont conseillés.

